

ЕЛІПТИЧНИЙ ТРЕНАЖЕР

FITLOGIC BK8731TRU

ПОСІБНИК КОРИСТУВАЧА

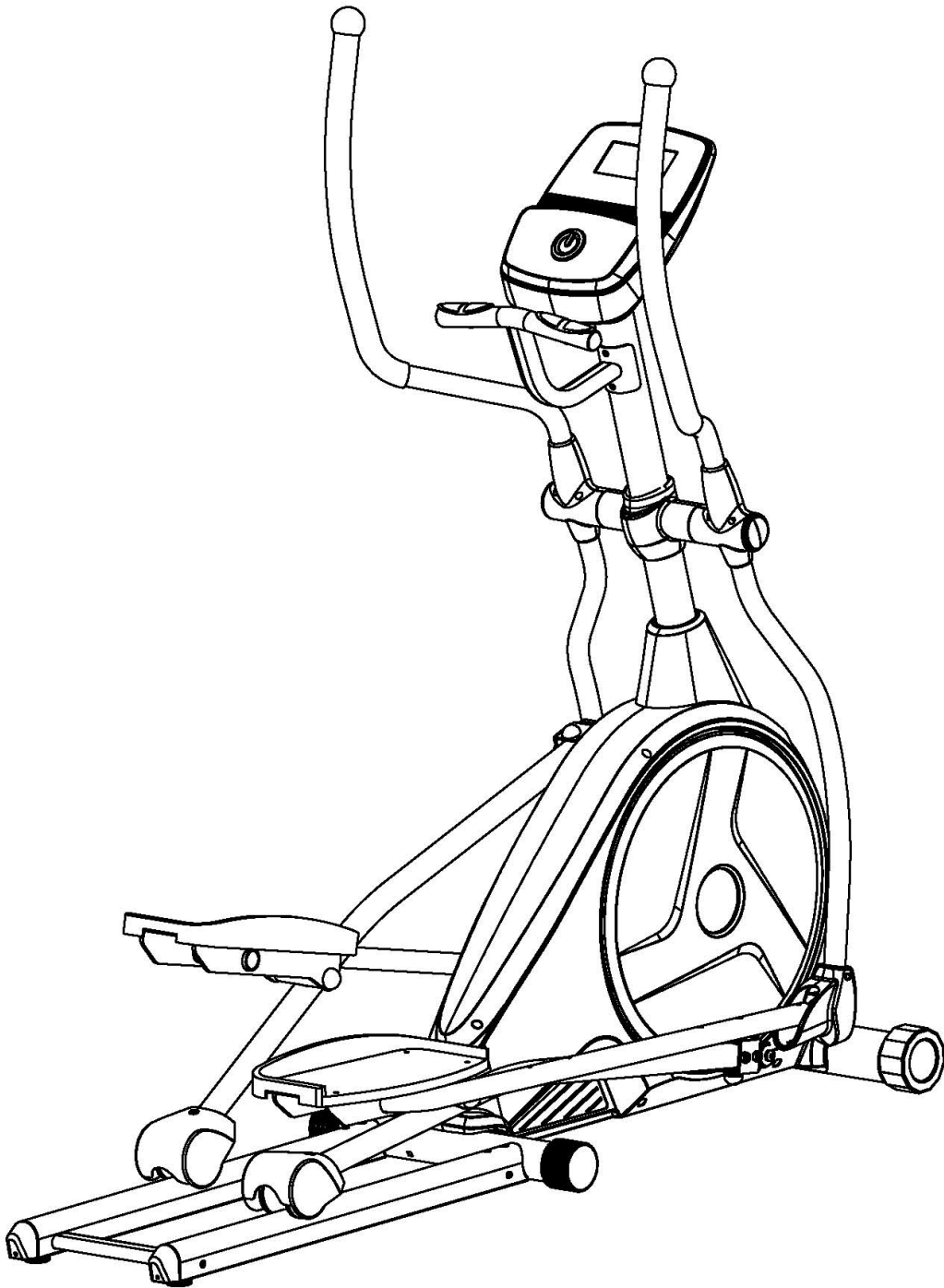

ВАЖЛИВО!

*Будь ласка, уважно прочитайте всі інструкції перед використанням виробу.
Збережіть цей посібник для подальшого використання.*

*Технічні характеристики цього виробу можуть дещо відрізнятися від зображених
на малюнках і можуть бути змінені без попереднього сповіщення.*

Передмова

Дякуємо за придбання даного виробу! Уважно ознайомтеся з цим посібником перед початком роботи з пристроєм заради власної безпеки та отримання максимальної вигоди від його використання.

Перед початком збирання вийміть комплектуючі з коробки та переконайтеся у наявності усіх перелічених деталей. Покрокові та ілюстровані інструкції щодо збирання наведено далі.

ВАЖЛИВЕ ПОВІДОМЛЕННЯ ЩОДО БЕЗПЕКИ ВИКОРИСТАННЯ

ПРАВИЛА ТЕХНІКИ БЕЗПЕКИ

ОБОВ'ЯЗКОВО УВАЖНО ПРОЧИТАЙТЕ ВЕСЬ ПОСІБНИК ПЕРЕД ТИМ, ЯК РОЗПОЧАТИ ЗБІРКУ АБО ЕКСПЛУАТАЦІЮ ПРИСТРОЮ. ЗОКРЕМА, ЗВЕРНІТЬ УВАГУ НА НАСТУПНІ ПРАВИЛА ТЕХНІКИ БЕЗПЕКИ:

- 01- Перед першим використанням тренажера перевірте всі гвинти, гайки та інші з'єднання та переконайтеся, що тренажер знаходиться в технічно справному стані.
- 02- Встановіть пристрій на сухому рівному місці та захистіть його від потрапляння вологи та води.
- 03- Помістіть відповідну основу (наприклад, гумовий килимок, дерев'яну дошку тощо) під пристроєм у зоні збирання, щоб уникнути потрапляння бруду і т.ін.
- 04- Перш ніж розпочати тренування, приберіть всі предмети в радіусі 2 метрів від тренажера.
- 05- НЕ використовуйте агресивні миючі засоби для чищення пристрою. Для збирання пристрою або ремонту будь-яких його складових частин використовуйте лише інструменти, що входять до комплекту постачання, або підходящі власні інструменти. Одразу після завершення тренування слід витирати краплі поту з поверхонь тренажера.
- 06- Занадто інтенсивні або неправильно сплановані тренування можуть негативно вплинути на ваше здоров'я. Перед тим, як розпочати програму тренувань, проконсультуйтеся з лікарем. Він допоможе визначити максимальні значення показників (пульс, потужність тренування, тривалість тренування тощо), до досягання яких ви можете тренуватися самостійно, а також отримувати точну інформацію під час тренування. Цей тренажер не призначений для використання в терапевтичних цілях.
- 07- Тренування на тренажері проводьте лише тоді, коли він справний і працює належним чином. Використовуйте тільки оригінальні запасні частини для проведення будь-яких необхідних ремонтних робіт.
- 08- На цьому тренажері в один і той самий час може тренуватися лише одна людина.
- 09- Вдягайте тренувальний одяг і взуття, які підходять для заняття на тренажері. Ваше спортивне взуття має бути відповідним до характеру тренувань.
- 10- Якщо ви відчуваєте запаморочення, нудоту або інші симптоми нездужання, будь ласка, припиніть тренування і негайно зверніться до лікаря.
- 11- Діти та люди з обмеженими фізичними можливостями повинні користуватися пристроєм тільки в присутності іншої людини, яка може допомогти і дати пораду.
- 12- Потужність пристрою зростає зі збільшенням темпу обертань, і навпаки.
- 13- Щоб зменшити ризик отримання ураження електричним струмом, опіків, виникнення пожежі або отримання користувачем інших можливих травм, важливо ознайомитися з цим посібником і правилами техніки безпеки перед початком використання виробу.

ПОПЕРЕДЖЕННЯ: ПЕРЕД ТИМ, ЯК РОЗПОЧАТИ БУДЬ-ЯКУ ПРОГРАМУ ТРЕНУВАНЬ, ПРОКОНСУЛЬТУЙТЕСЯ ЗІ СВОЇМ ЛІКАРЕМ. ЦЕ ОСОБЛИВО ВАЖЛИВО ДЛЯ ОСІБ СТАРШЕ 35 РОКІВ АБО ОСІБ ЩО ВЖЕ МАЮТЬ ПРОБЛЕМИ ЗІ ЗДОРОВ'ЯМ. ПЕРЕД ВИКОРИСТАННЯМ БУДЬ-ЯКОГО ФІТНЕС-ТРЕНАЖЕРУ УВАЖНО ПРОЧИТАЙТЕ ВСІ ІНСТРУКЦІЇ.

ЗБЕРЕЖІТЬ ДАНІ ІНСТРУКЦІЇ / Максимальна вага користувача: 130 кг

СХЕМА ВИРОБУ У РОЗІБРАНОМУ ВИГЛЯДІ

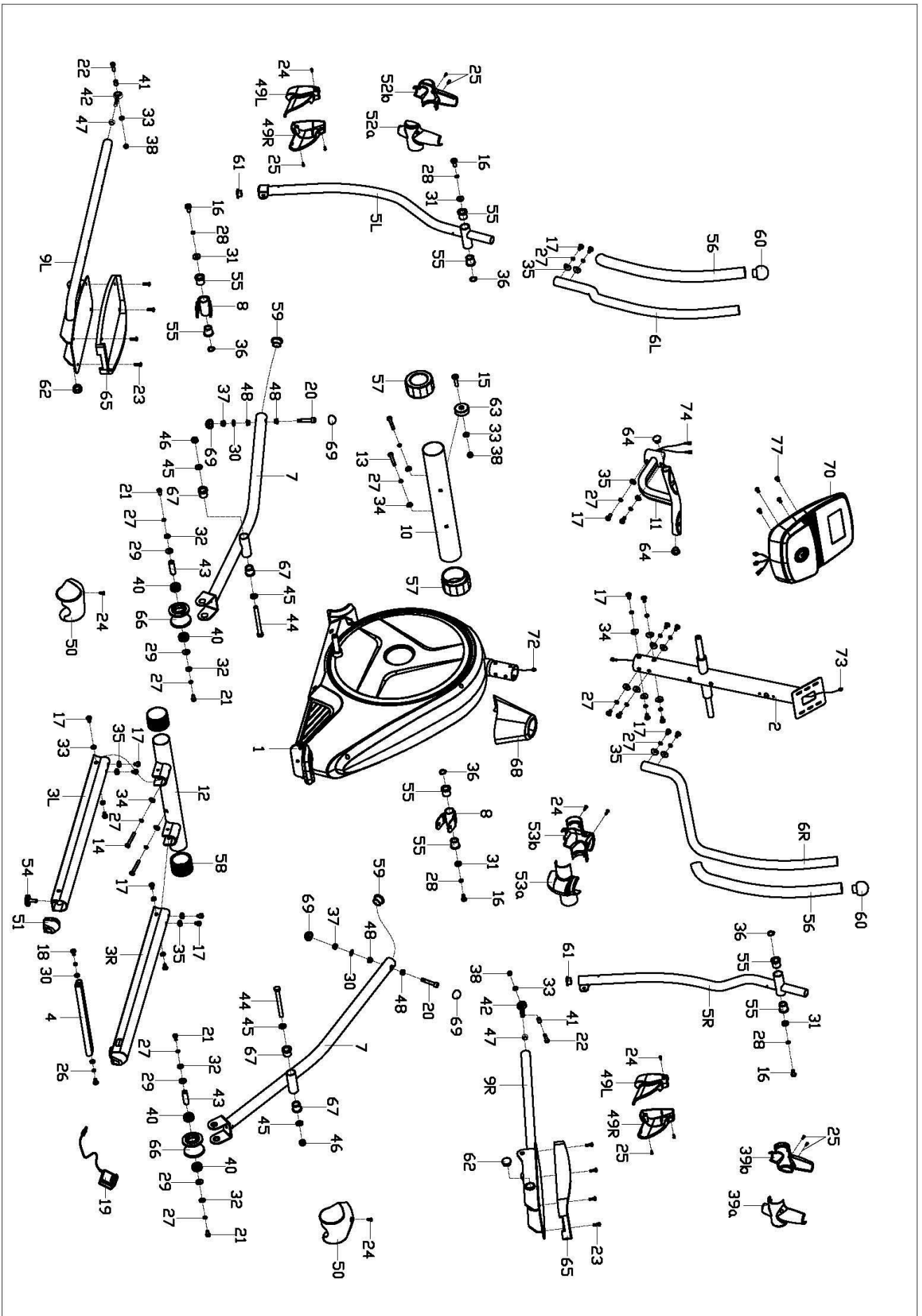

ПЕРЕЛІК ДЕТАЛЕЙ

№ деталі	Опис	К-ть	№ деталі	Опис	К-ть
1	Основна рама	1	39a/b	Кришка правої поворотної стійки	1/1
2	Стілка поручнів	1	40	Підшипник 6003z	4
3L/R	Напрямна рейка	1/1	41	Втулка	2
4	Задня опорна трубка	1	42	Універсальний шарнір	2
5L/R	Поворотна стійка поручня	1/1	43	Коротка вісь	2
6L/R	Поручні	1/1	44	Болт з шестигранною головкою M12x125	2
7	Кронштейн ролика	2	45	Плоска шайба $\phi 12 \times \phi 24 \times 2$	4
8	З'єднувальний вузол	2	46	Нейлонова гайка M12	2
9L/R	Педальна планка	1/1	47	Шестигранна гайка M12	2
10	Передня трубка основи	1	48	Втулка	4
11	Поручень	1	49L/R	Кришка педальної планки	2/2
12	Задня трубка основи	1	50	Кришка ролика	2
13	Гвинт з шестиграним шліцом M8 XL93	2	51	Торцева кришка	2
14	Гвинт з шестиграним шліцом M8 XL75	2	52a/b	Кришка лівої поворотної стійки	1/1
15	Болт з шестигранною головкою M8x38xL12	2	53a/b	Кришка поручня	1/1
16	Болт з шестигранною головкою M8x20	4	54	Регульована ніжка	2
17	Болт з шестигранною головкою M8x16	22	55	Втулка вісі	8
18	Болт з шестигранною головкою M10x20	2	56	Гріпса з пінового матеріалу	2
19	Адаптер	1	57	Торцева кришка	2
20	Болт M10x65xL20	2	58	Овальна заглушка	2
21	Болт M8*16	4	59	Втулка вісі	2
22	Болт M8*30	2	60	Округла торцева заглушка	2
23	Гвинт-саморіз з хрестовим шліцом M6x15	8	61	Округла торцева заглушка $\phi 32 \times 2$	2
24	Гвинт-саморіз з хрестовим шліцом ST4.2*18	8	62	Округла торцева заглушка $\phi 28 \times 1,5$	2
25	Гвинт-саморіз з хрестовим шліцом ST4.2*12	6	63	Ролик	2
26	Пружинна шайба D10	2	64	Округла торцева заглушка	2
27	Пружинна шайба D8	22	65	Педаль	2
28	Пружинна шайба D8	4	66	Ролик напрямної рейки	2
29	Плоска шайба $\phi 17 \times \phi 22 \times 2$	4	67	Втулка вісі	4
30	Плоска шайба D10*D20*2	4	68	Передня кришка	1
31	Плоска шайба D8 XD32 X2	4	69	Торцева заглушка S17	4
32	Плоска шайба D8 XD20X2	4	70	Консоль	1
33	Плоска шайба D8 XD16 X1,5	8	71	Гвинт M4*10	4
34	Вигнута шайба $\phi 8 \times 1,5 \times \phi 25$	12	72	Дріт датчика	1
35	Вигнута шайба $\phi 8 \times 1,5 \times \phi 20$	10	73	Подовжувальний дріт	1
36	Хвиляста шайба D21	4	74	Дріт пульсометру	2
37	Нейлонова гайка M10	2	75	Гвинт з плоским шестиграним кінцем	8
38	Нейлонова гайка M8	4	76	Шестигранна гайка M8	8

ПРИМІТКИ:

Більшість з перелічених деталей було упаковано окремо, але деякі з них були попередньо встановлено у певні вузли виробу. У таких випадках просто знімайте та встановлюйте нове устаткування згідно з вимогами щодо збирання.

Будь ласка, ознайомтеся з окремими етапами збірки і зверніть увагу на все попередньо встановлене обладнання.

♦ Перед початком збирання знайдіть час, щоб переглянути інструкцію та ознайомитися з усім процесом збирання.

♦ Хоча даний пристрій може збирати одна людина, ми рекомендуємо залучити ще одну особу. Це особливо зручно при збиранні великої кількості деталей або при переміщенні пристрою.

Порада щодо збирання: Завжди корисно заздалегідь підготувати деталі, необхідні для виконання кожного етапу збирання.

ІНСТРУКЦІЇ З МОНТАЖУ

Крок 1:

- A: Приєднайте передню трубку основи (10) до основної рами (1) за допомогою гвинта з шестигранним шліцом (13), пружинної шайби (27) та вигнутої шайби (34).
- B: Приєднайте задню трубку основи (12) до основної рами (1) за допомогою гвинта з шестигранним шліцом (13), пружинної шайби (27) та вигнутої шайби (34).
- C: Вставте задню опорну трубку (4) в напрямну рейку (3L/R) і зафіксуйте її за допомогою шестигранного болта (18), пружинної шайби (26), плоскої шайби (30).
- D: Зафіксуйте направляючу рейку (3L/R) в задній трубці основи (12) за допомогою болта з шестигранною головкою (17), пружинної шайби (35) і плоскої шайби (33).

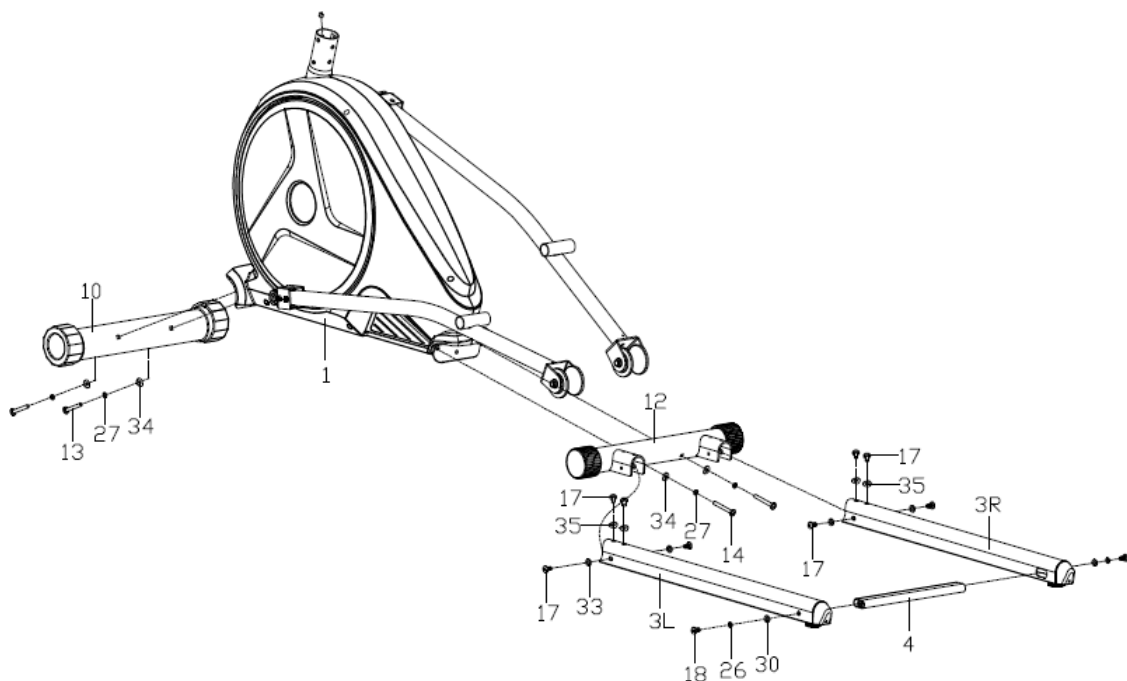

Крок 2:

- А: Встановіть передню кришку (68) до стійки поручнів (2), потім під'єднайте дрід датчика (72) та подовжувальній дрід (73).
- В: Встановіть стійку поручня (2) в основну раму (1) і щільно зафіксуйте її за допомогою болта з шестигранною головкою (17), пружинної шайби (27) і вигнутої шайби (34).

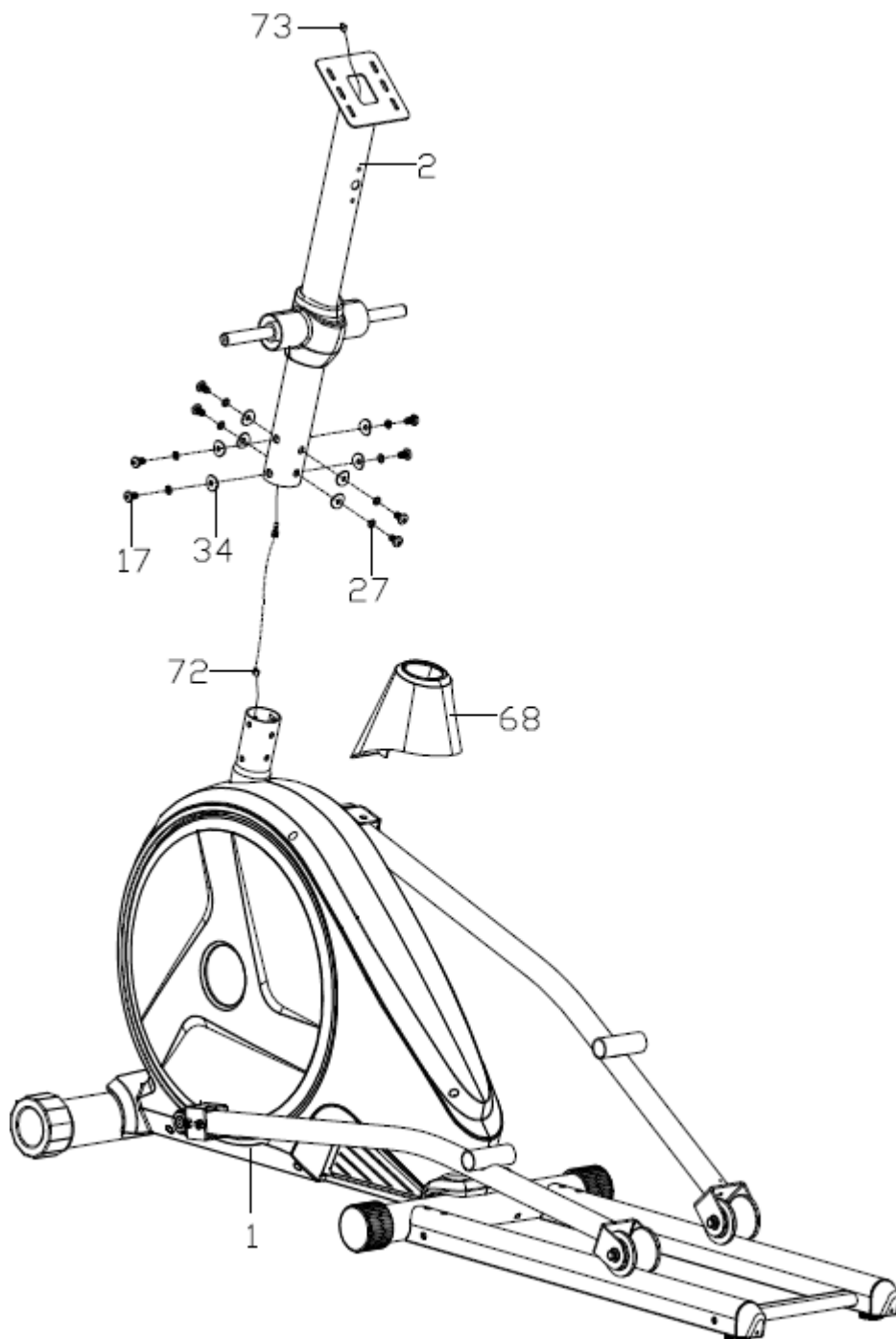

Крок 3:

- A: Зафіксуйте поворотну стійку (5L/R) на довгій осі стійки поручнів (2) за допомогою болта з шестигранною головкою (16), пружинної шайби (28) та хвилястої шайби (36).
- B: Зафіксуйте педальну планку (9L/R) на кронштейні ролика (7) за допомогою болта з шестигранною головкою (44), плоскої шайби (45) і нейлонової гайки (46). Встановіть торцеву заглушку (68).
- C: З'єднайте поворотну стійку поручня (5L/R) і педальну планку (9L/R) за допомогою болта з шестигранною головкою (22), плоскої шайби (33) і нейлонової гайки (38).
- D: Зафіксуйте педаль (65) на педальній планці (9L/R) за допомогою гвинта-саморізу з хрестовим шліцом (23).

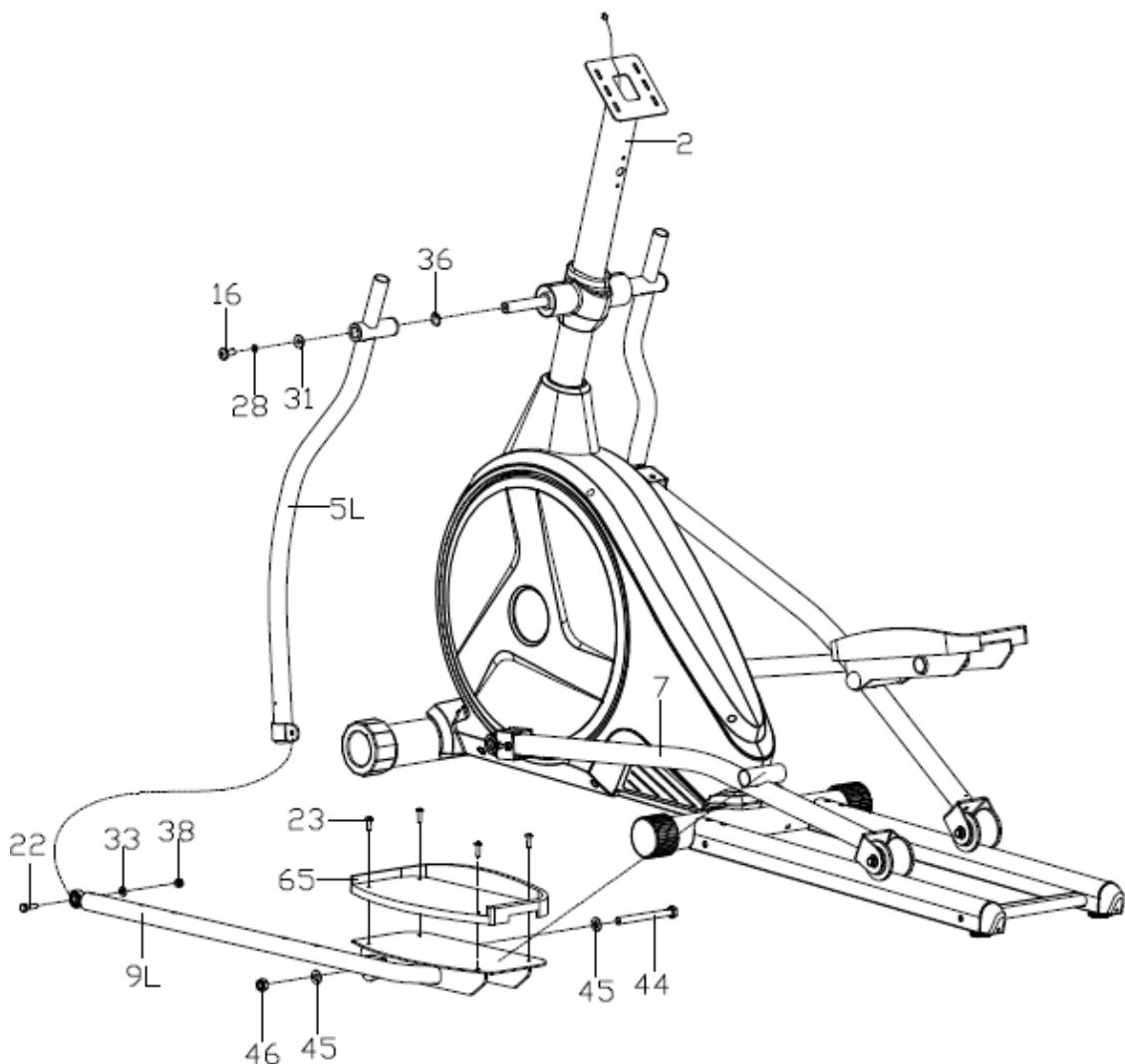

Крок 4:

А: Зафіксуйте поручень (6L/R) на поворотній стійці поручня (5L/R) за допомогою болта з шестигранною головкою (17), пружинної шайби (27) та вигнутої шайби (35).

В: Протягніть дріт пульсометру (74) через отвір стійки поручнів (2) і виведіть його з кронштейна, а потім зафіксуйте поручні (11) на стійці поручнів (2) за допомогою болта з шестигранною головкою (17), пружинної шайби (27) і вигнутої шайби (35).

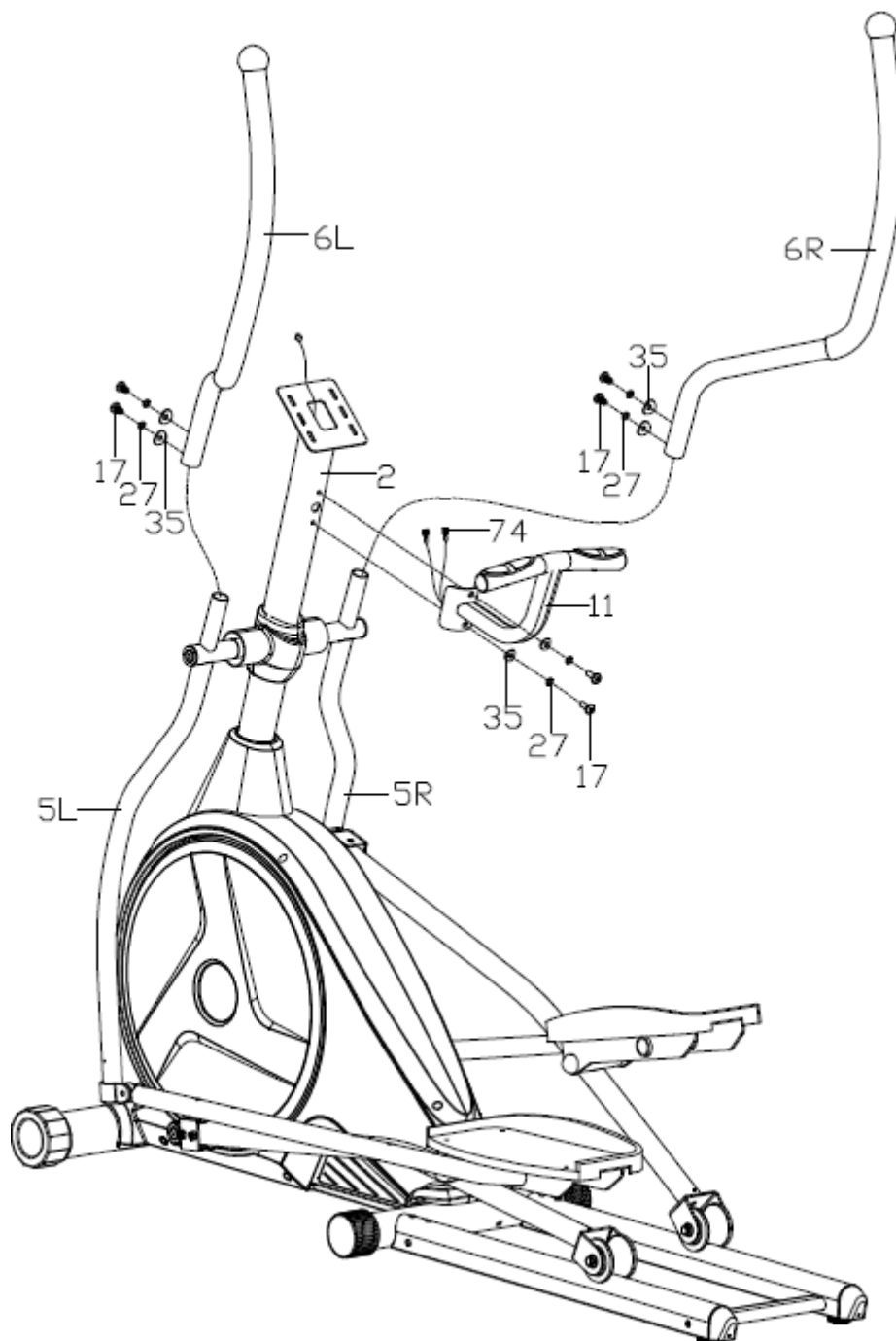

Крок 5:

А: З'єднайте дрiт пульсометру (74) i подовжувальний дрiт (73) з дротами консолi (70), а потiм зафiксуйте консоль (70) на кронштейнi стiйки поручнiв (2) за допомогою гвинта (71).

В: Зафiксуйте кришку лiвої поворотної стiйки (52a/b) i кришку правої поворотної стiйки (39a/b) на поворотнiй стiйцi (5L/R) за допомогою гвинта (25).

С: Зафiксуйте кришку педальної планки (49L/R) на мiсцi з'єднання поворотної стiйки поручня (5L/R) та педальної планки (9L/R) гвинтами (24&25).

Зафiксуйте кришку ролика (50) на кронштейнi ролика (7) за допомогою саморiзу з хрестовим шлицем (24).

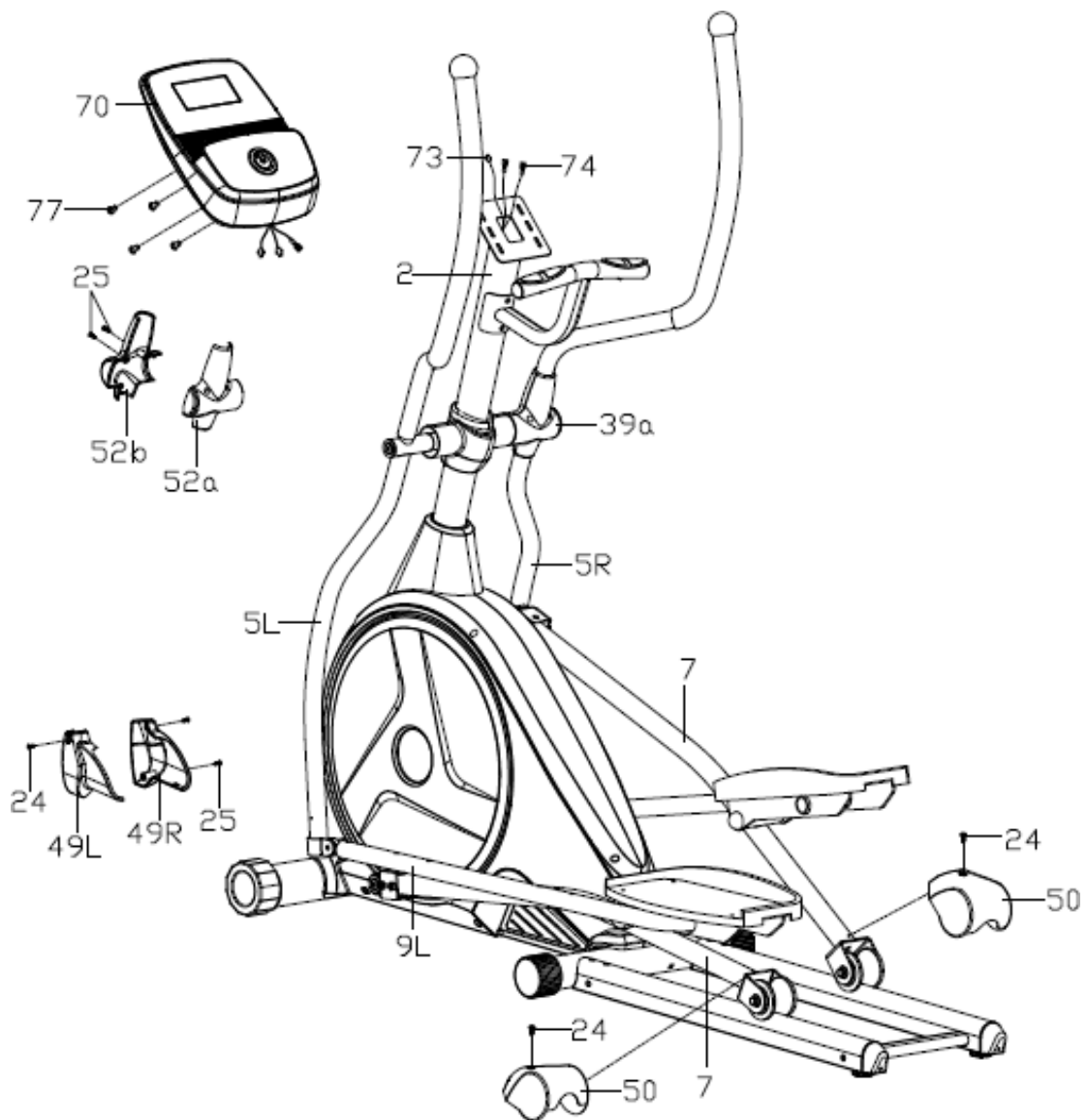

РОЗІГРІВ ТА РОЗСЛАБЛЕННЯ

Успішна програма вправ складається з розігріву, аеробних вправ і вправ на розслаблення. Виконуйте повну програму принаймні два, а краще три рази на тиждень, відпочиваючи протягом дня між тренуваннями. Через кілька місяців ви можете збільшити кількість тренувань до чотирьох або п'яти разів на тиждень.

РОЗІГРІВ

Мета розігріву - підготувати тіло до фізичних навантажень і максимально зменшити ймовірність травмування. Перед силовими або аеробними вправами виконуйте розминку протягом двох-п'яти хвилин. Виконуйте вправи, які підвищують частоту серцевих скорочень і розігрівають працюючі м'язи. Заняття можуть включати швидку ходьбу, біг підтюпцем, стрибки "ноги разом - ноги нарізно", стрибки зі скакалкою та біг на місці.

РОЗТЯГУВАННЯ

Дуже важливо виконувати розтягування поки м'язи теплі, після належної розминки, а також після силового або аеробного тренування. У цей час м'язи легше розтягуються через їх підвищену температуру, що значно знижує ризик травмування. Розтягування слід виконувати протягом 15-30 секунд. **НЕ ПІДСТРИБУЙТЕ.**



Бокове розтягування

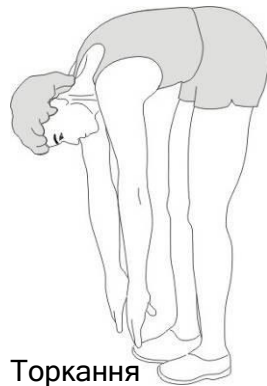

Торкання кінчиків пальців ніг

Розтягування внутрішньої частини стегна

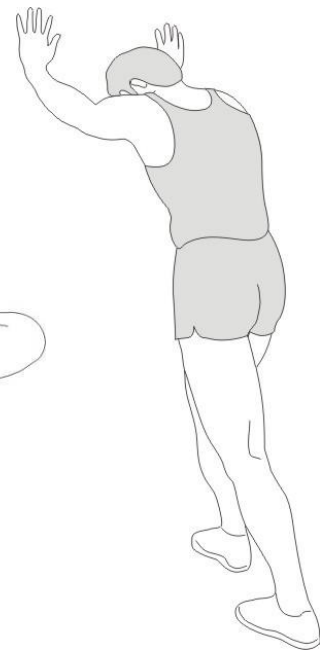

Розтягування ахіллових м'язів

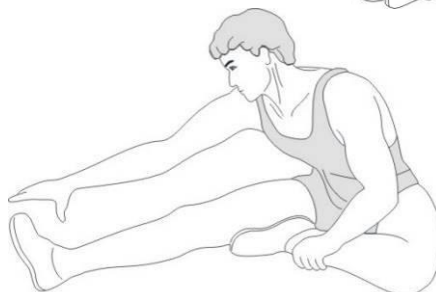

Розтягування підколінного сухожилля

Перед тим, як розпочати будь-яку програму тренувань, обов'язково проконсультуйтеся з лікарем.

РОЗСЛАБЛЕННЯ

Мета розслаблення полягає в тому, щоб повернути тіло до нормального або близького до нормального спокійного стану наприкінці кожного тренування. Правильне розслаблення повільно знижує частоту серцевих скорочень і дозволяє крові повертатися до серця.

ФУНКЦІЇ ДИСПЛЕЯ

НАЙМЕНУВАННЯ	ОПИС
TIME (ЧАС)	Відлік часу - Без попередньо встановленого цільового значення, час буде відраховуватися від 00:00 до максимального значення 99:59 з кроком в 1 хвилину. Зворотний відлік - У разі тренування з попередньо встановленим параметром "Time" (Час), час буде відраховуватися від попередньо встановленого значення до 00:00. Крок для попередньо встановленого збільшення або зменшення значення становить 1 хвилину в діапазоні від 00:00 до 99:00.
SPEED (ШВИДКІСТЬ)	Відображається поточна швидкість під час тренування. Максимальна швидкість - 99,9 км/год (KM/H) або миль/год (ML/H).
RPM (ОБЕРТІВ ЗА ХВ.)	Відображається кількість оборотів за хвилину. Діапазон відображення: 0~15~999.
DISTANCE (ВІДСТАНЬ)	Накопичується загальна відстань від 0.00 до 99,99 км або миль. Користувач може попередньо встановити дані заданої відстані за допомогою кнопок UP/DOWN. Крок для попередньо встановленого збільшення або зменшення значення становить 0,1 км або миль в діапазоні від 0,00 до 99,90.
CALORIES (КАЛОРІЇ)	Відстежується витрата калорій під час тренування від 0 до максимального значення 9999 калорій. (Ці дані є приблизними для порівняння різних сеансів тренувань і не можуть бути використані в лікувальних цілях).
PULSE (ПУЛЬС)	Користувач може встановити цільове значення пульсу в діапазоні від 0-30 до 230; а зумер консолі подаватиме звуковий сигнал, якщо під час тренування фактичне значення частоти серцевих скорочень (ЧСС) перевищить цільове значення.
WATTS (ПОТУЖНІСТЬ)	Відображається поточна потужність тренування за заданого навантаження. Діапазон відображення: 0~999.
MANUAL (РУЧНИЙ РЕЖИМ)	Тренування в режимі ручного налаштування параметрів.
BEGINNER (ПОЧАТКІВЕЦЬ)	4 програми на вибір.
ADVANCE (ДОСВІДЧЕНИЙ)	4 програми на вибір.
SPORTY (СПОРТИВНИЙ)	4 програми на вибір.
CARDIO (КАРДІО)	Режим тренування з попередньо встановленою цільовою ЧСС
WATT PROGRAM (ПРОГРАМА ЗАДАНОЇ ПОТУЖНОСТІ)	Режим тренувань з постійним попередньо встановленим значенням параметру "WATT".

ФУНКЦІОНАЛЬНІ КНОПКИ

НАЙМЕНУВАННЯ	ОПИС
Up (Вгору)	Збільшення рівня опору Налаштування параметру.
Down (Вниз)	Зменшення рівня опору Налаштування параметру.
Mode / Enter (Режим / Ввід)	Підтвердження налаштування параметру або вибору режиму.
Reset (Скидання)	Натисніть і утримуйте протягом 2 секунд, консоль перезавантажиться запуститься з користувацьких налаштувань. Повернення до головного меню під час попередньо встановленого значення тренування або режиму зупинки.
Start/ Stop (Старт/Стоп)	Запуск або призупинення тренування.
Recovery (Відновлення)	Перевірка стану відновлення серцевого ритму.
Body fat (Індекс жирової маси тіла)	У режимі зупинки натисніть її для вимірювання рівня жирових відкладень в організмі.

ЕКСПЛУАТАЦІЯ:

УВІМКНЕННЯ

Підключіть джерело живлення, консоль ввімкнеться і відобразить всі сегменти на РК-дисплеї протягом 2 секунд (мал. 1).

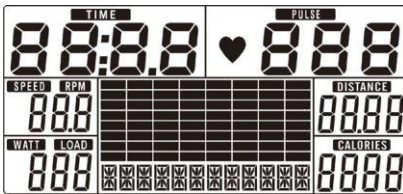

Малюнок 1

ВИБІР ВИДУ ТРЕНУВАННЯ

Натисканням кнопок UP або DOWN виберіть бажаний вид тренування: "MANUAL" (мал. 2) → "BEGINNER" (мал. 3) → "ADVANCE" (мал. 4) → SPORTY (мал. 5) → CARDIO (мал. 6) → WATT (мал. 7).

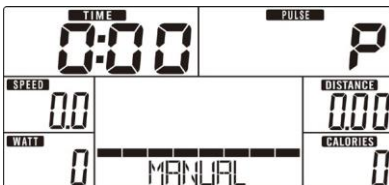

Малюнок 2



Малюнок 3



Малюнок 4



Малюнок 5



Малюнок 6



Малюнок 7

Ручний режим - MANUAL

Натисніть START у головному меню, щоб розпочати тренування в ручному режимі.

1. За допомогою кнопок UP або DOWN виберіть програму тренування, виберіть "MANUAL" та натисніть кнопку MODE/ENTER, щоб потрапити до налаштування обраного виду тренування.
2. За допомогою кнопок UP або DOWN встановіть значення параметрів TIME (мал. 8), DISTANCE (мал. 9), CALORIES (мал. 10), PULSE (мал. 11) і натисніть MODE/ENTER, щоб підтвердити вибір.
3. Натисніть кнопку START/STOP, щоб розпочати тренування. Скористайтеся кнопками UP або DOWN, щоб встановити рівень навантаження тренування. Рівень навантаження відобразиться у вікні WATT, без можливості регулювання протягом 3 секунд, після чого воно переключиться на відображення потужності тренування (мал. 12).
4. Натисніть кнопку START/STOP, щоб призупинити тренування, встановивши на паузу. Натисніть RESET, щоб повернутися до головного меню.



Малюнок 8



Малюнок 9

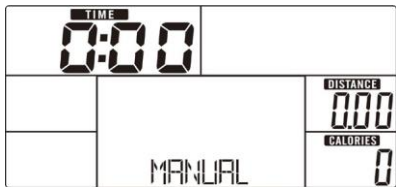

Малюнок 10

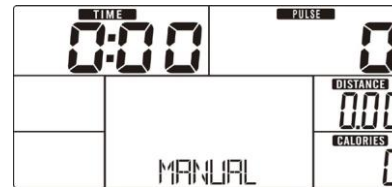

Малюнок 11

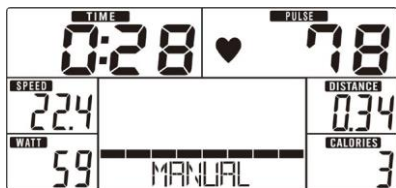

Малюнок 12

Режим для початківців - BEGINNER

1. За допомогою кнопок UP або DOWN виберіть програму тренування, виберіть "BEGINNER" та натисніть кнопку MODE/ENTER, щоб потрапити до налаштування обраного виду тренування.
2. За допомогою кнопок UP або DOWN виберіть програму 1~4 тренування у режимі "BEGINNER" та натисніть кнопку MODE/ENTER, щоб потрапити до налаштувань.
3. Skorистайтесь кнопками UP або DOWN, щоб встановити час тренування - параметр TIME.
4. Натисніть кнопку START/STOP, щоб розпочати тренування. Skorистайтесь кнопками UP або DOWN, щоб встановити рівень навантаження тренування.
5. Натисніть кнопку START/STOP, щоб призупинити тренування. Натисніть RESET, щоб повернутися до головного меню.



Малюнок 13

Режим для досвідчених користувачів - ADVANCE

1. За допомогою кнопок UP або DOWN виберіть програму тренування, виберіть "ADVANCE" та натисніть кнопку MODE/ENTER, щоб потрапити до налаштування обраного виду тренування.
2. За допомогою кнопок UP або DOWN виберіть програму 1~4 тренування у режимі "ADVANCE" та натисніть кнопку MODE/ENTER, щоб потрапити до налаштувань.
3. Skorистайтесь кнопками UP або DOWN, щоб встановити час тренування - параметр TIME.
4. Натисніть кнопку START/STOP, щоб розпочати тренування. Skorистайтесь кнопками UP або DOWN, щоб встановити рівень навантаження тренування.

5. Натисніть кнопку START/STOP, щоб призупинити тренування. Натисніть RESET, щоб повернутися до головного меню.

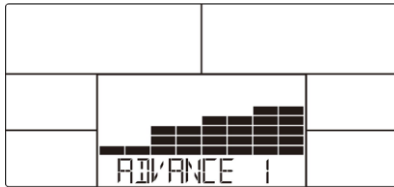

Малюнок 14

Спортивний режим - SPORTY

1. За допомогою кнопок UP або DOWN виберіть програму тренування, виберіть "SPORTY" та натисніть кнопку MODE/ENTER, щоб потрапити до налаштувань.
2. За допомогою кнопок UP або DOWN виберіть програму 1~4 тренування у режимі "SPORTY" (мал. 15) та натисніть кнопку MODE/ENTER, щоб потрапити до налаштувань.
3. Skorистайтесь кнопками UP або DOWN, щоб встановити час тренування - параметр TIME.
4. Натисніть кнопку START/STOP, щоб розпочати тренування. Skorистайтесь кнопками UP або DOWN, щоб встановити рівень навантаження тренування.
5. Натисніть кнопку START/STOP, щоб призупинити тренування. Натисніть RESET, щоб повернутися до головного меню.

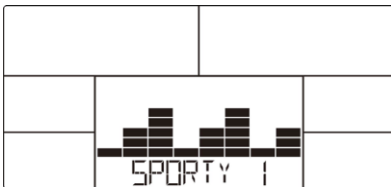

Малюнок 15

Режим кардіотренувань - CARDIO

1. За допомогою кнопок UP або DOWN виберіть програму тренування, виберіть "CARDIO" та натисніть кнопку MODE/ENTER, щоб потрапити до налаштувань.
2. Skorистайтесь кнопками UP або DOWN, щоб встановити вік користувача - параметр AGE (мал. 16).
3. Використовуйте кнопки UP або DOWN, щоб обрати значення 55% (мал. 17), 75%, 90% або TAG (TARGET H.R. - цільове значення ЧСС, за замовчуванням: 100)
4. Skorистайтесь кнопками UP або DOWN, щоб встановити час тренування - параметр TIME.
5. Натисніть кнопку START/STOP, щоб розпочати або призупинити тренування. Натисніть RESET, щоб повернутися до головного меню.



Малюнок 16



Малюнок 17

Режим заданої потужності - WATT

1. За допомогою кнопок UP або DOWN виберіть програму тренування, виберіть "WATT" та натисніть кнопку MODE/ENTER, щоб потрапити до налаштувань.
2. Skorистайтесь кнопками UP або DOWN, щоб встановити бажану потужність тренування - параметр WATT. (за замовчуванням: 120, мал. 18)
3. Skorистайтесь кнопками UP або DOWN, щоб встановити час тренування - параметр TIME.
4. Натисніть кнопку START/STOP, щоб розпочати тренування. Skorистайтесь кнопками UP або DOWN, щоб встановити рівень потужності тренування - параметр WATT.
5. Натисніть кнопку START/STOP, щоб призупинити тренування. Натисніть RESET, щоб повернутися до головного меню.



Малюнок 18

ФУНКЦІЯ "RECOVERY" (ВІДНОВЛЕННЯ)

Після тренування протягом певного часу тримайтеся за поручні або одягніть нагрудний ремінь і натисніть кнопку RECOVERY. Відображення всіх функцій дисплею припиниться, за винятком того, що параметр "TIME" почне зворотний відлік часу з 00:60 до 00:00 (мал. 19). На екрані відобразиться стан відновлення вашого серцевого ритму за допомогою індикації значень від F1, F2 до F6. F1 - найкращий стан, а F6 - найгірший (мал. 20). Користувач може продовжувати тренуватися, щоб поліпшити стан відновлення серцевого ритму. (Натисніть RECOVERY ще раз, щоб повернутися до головного екрану).



Малюнок 19



Малюнок 20

ФУНКЦІЯ "BODY FAT" (ІНДЕКС ЖИРОВОЇ МАСИ ТІЛА)

1. У режимі призупинення тренування натисніть кнопку BODY FAT, щоб розпочати вимірювання рівня жирових відкладень в організмі.
2. Консоль нагадає ввести наступні параметри користувача: GENDER (стать), AGE (вік), HEIGHT (зріст), WEIGHT (вагу) (мал. 21), після чого почне вимірювання.
3. Під час вимірювання користувачі повинні триматися обома руками за поручні. Та на РК-дисплеї відобразиться "=" (мал. 22) протягом 8 секунд, поки комп'ютер не завершить вимірювання.
4. На РК-дисплеї протягом 30 секунд відобразиться символ BODY FAT з рекомендацією щодо показника жирових відкладень, рівень жирових відкладень у процентах - FAT (мал. 23), індекс маси тіла (ІМТ) - BMI (мал. 24).

5. Повідомлення про помилку:

*На РК-дисплеї відображається "=" (мал. 25) – це означає, що ви тримаєтесь за поручні неправильно або неправильно одягнуто нагрудний ремінь.

*E-1– вхідний сигнал частоти серцевих скорочень не виявлено.

*E-4 – Виникає, коли показник FAT% (вміст жирних відкладень) та BMI (ІМТ) нижче 5 або перевищує 50 (мал. 26).

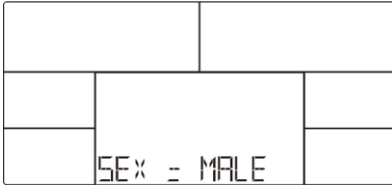

Малюнок 21

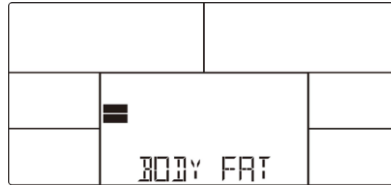

Малюнок 22

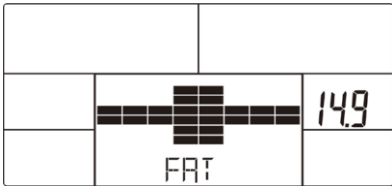

Малюнок 23

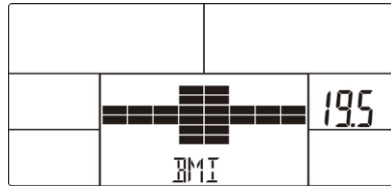

Малюнок 24

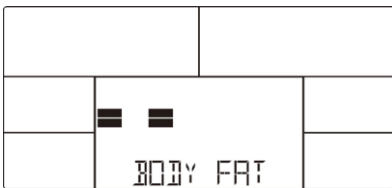

Малюнок 25

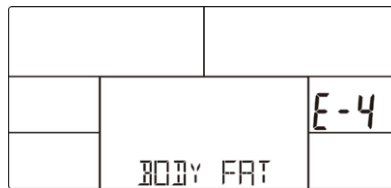

Малюнок 26

ЗАСТОСУНОК

iConsole+ Training



1. Дану консоль може бути підключено до застосунку зі смарт-пристрою через Bluetooth.
2. Після підключення консолі до смарт-пристрою через Bluetooth, на екрані консолі нічого відобразитися не буде.

Примітки:

1. Якщо протягом 4-х хвилин не буде виявлено рух педалей або не буде отримано дані щодо частоти пульсу, консоль перейде в режим енергозбереження. Натисканням будь-якої кнопки можна знов активувати консоль.
2. Якщо консоль працює некоректно, від'єднайте адаптер і підключіть його знову.